

## Modüler Pişirme Ekipmanları 900XP Soğutmalı cihaz altı tezgah, 6 çekmeceli

SIRA # \_\_\_\_\_

MODEL # \_\_\_\_\_

ADI # \_\_\_\_\_

SIS # \_\_\_\_\_

AIA # \_\_\_\_\_



391600 (E9TTBECOMKN)

Soğutmalı cihaz altı tezgah,  
6 çekmeceli, -2/+10°C,  
Defrost yoğunluğunun  
otomatik buharlaşması -  
R290

### Ana Özellikler

- Et, balık ve süt ürünlerini depolamak için -2°C ile +10°C arasında ayarlanabilen ısı aralığı.
- Fanlı hava sirkülasyonu hem eşit ısı dağılımı sağlar hem de kabini hızla soğutur.
- Dik açılı kenarlar ünitelerin birbirleriyle sıkıca birleşmelerini sağlar ve aralarında kir birikmesini engeller.
- Ünite diğer setüstü 900XP modellerinin altına da monte edilir.
- Kondens suyu otomatik olarak buharlaştırılır. Bu amaçla kondens kabının içinde bir ısıtıcı bulunur.
- Gastronorm uyumlu.
- Piştirme bloğunun içine modüler kurulum için tasarlandı.

### Konstruksiyon

- Tüm dış paneller, yüksek hijyen standardına sahip Scotch Brite yüzey sonlandırmaya sahip paslanmaz çeliktir.
- Çalışma koşullarına uygun entegre kompresör.
- Tüm componentlere cihazın ön tarafından ulaşılır.
- Ünite, paslanmaz çelikten 150 mm yükseklik ayarlı ayaklarla birlikte teslim edilir. Ayaklar 250 mm'ye kadar uzatılabilir.

### Sürdürülebilirlik

- CFC ve HCFC içermez (ekolojik soğutucu gaz: R290).

### Opsiyonel Aksesuarlar

- Flanşlı ayak kiti - 700&900XP PNC 206136
- Beton baza için ön tekmelik - 1600 mm - 700&900XP PNC 206152
- Ön tekmelik - 1600 mm - 700&900XP PNC 206179
- Tekerlek monte etmek için alt suport kiti PNC 206430
- NOT TRANSLATED - PNC 206432

Onay: \_\_\_\_\_

Ön

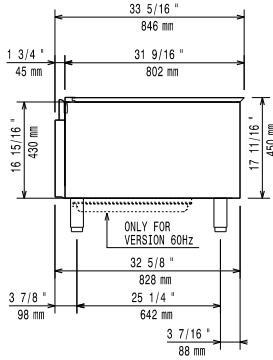

Yan

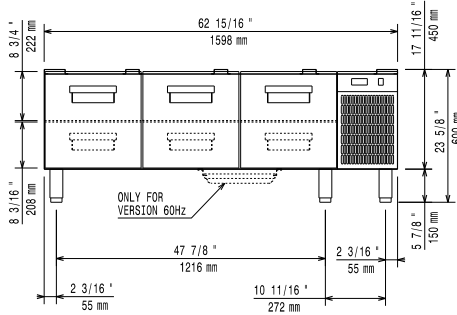

D = Drenaj  
EI = Elektrik bağlantısı

Üst

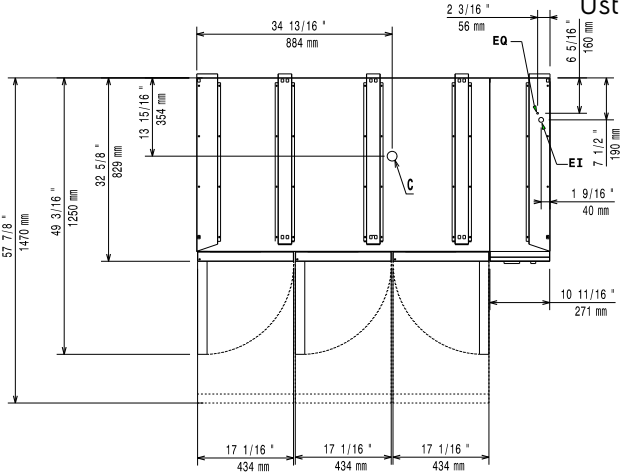
**Elektrik:****Voltaj:**

391600 (E9TTBECOMKN) 220-230 V/1N ph/50 Hz

**Elektrik gücü max:**

0.44 kW

**Toplam Watt:**

0.44 kW

**Temel bilgiler:****Brüt kapasite:**

225 Lt

**Dış boyutlar, Genişlik:**

1600 mm

**Dış boyutlar, Derinlik:**

830 mm

**Dış boyutlar, Yükseklik:**

600 mm

**Net ağırlık:**

143 kg

**Ambalajlı ağırlık:**

167 kg

**Ambalaj yüksekliği:**

840 mm

**Ambalaj genişliği:**

1040 mm

**Ambalaj derinliği:**

1700 mm

**Ambalajlı hacim:**1.49 m<sup>3</sup>**[NOT TRANSLATED]****Soğutucu gaz tipi:**

R290

**Soğutucu gaz ağırlığı:**

85 g